

Test

Peugeot EM22 200

20,9 kg - 3999 euros**(Mesure Bike en taille M sans pédales)****Electrique****Exclusif***Par Laurent Reviron*

Stable et maniable, le EM22 200 peut même se pousser un peu loin dans la pratique!



Le Lion sort ses watts

Avec ce modèle de VTT électrique à 140 mm de débattement, Peugeot n'a pas la prétention de tout révolutionner. Mais juste de se positionner sur ce marché avec un produit qui tient la route. Mission accomplie.

Ce Peugeot EM22 a été entièrement conçu dans le bureau d'études de Cycleurope. Le cahier des charges était de concevoir un vélo fiable avec du débattement et relativement haut de gamme pour le retour de Peugeot sur l'électrique. On trouve donc des périphériques de qualité avec notamment un dérailleur XT, un moteur Bosch CX, des freins Sram DB5 avec un disque de 200 mm à l'avant... Le modèle de ce test, la version 200, est équipé du moteur en 400 Wh, mais un modèle haut de gamme existe avec un 500 Wh. « On est très présent sur le marché du vélo électrique, rappelle Vincent Ancelin, le pilote ambassadeur de la marque. Le marché de l'électrique pousse énormément et la volonté de Peugeot est de proposer des vélos sur tous les segments de l'électrique. J'ai fait pas mal de testing pour valider le

vélo. On veut tout de suite être parmi les meilleurs sur ce créneau haut de gamme. » En action, ce Peugeot offre de très bonnes performances. Ce n'est pas la première fois que l'on a l'occasion de tester le moteur Bosch CX et ses 4 modes d'assistance, l'Eco, le Tour, le Sport et le Turbo. C'est évidemment lorsque l'on enclenche le dernier cité que l'on obtient toute la puissance. Et en Turbo, ça envoie vraiment. L'autonomie sur ce mode varie en fonction du dénivelé, mais sur un parcours normal, on peut espérer environ 40 km. La distance passe à 80 km en Eco. Si le sol est collant, l'autonomie diminue évidemment. Le châssis a été conçu avec une géométrie éprouvée. L'angle de

direction à 67,5° assure une bonne stabilité, mais la maniabilité n'est pas en reste. Une position neutre permet de bonnes sensations de pédalage. Même si, avec l'assistance, on pourrait ignorer ce point, à la longue et quand il faut gérer les batteries, on est bien content d'avoir un cadre bien étudié à ce niveau. On apprécie particulièrement le système performant de freinage et le disque de 200 à l'avant. Avec le poids supplémentaire du moteur, il est logique de bénéficier d'un dispositif de freinage costaud et c'est le cas ici. Ce Peugeot EM22 200 n'offre rien de révolutionnaire, ni de spectaculaire, mais des performances à la hauteur et dans la bonne moyenne de ce qui se fait actuellement sur ce marché. Sans se montrer particulièrement attractif, le tarif à 3999 euros se situe également dans la tranche logique du marché. Un bon choix si vous voulez rouler français!

« Avec ce EM22, Peugeot se positionne sur le haut de gamme. »



Ensemble polyvalent Equipement

Réglage de la hauteur de selle

Moteur Bosch CX 400 Cadre aluminium
Fourche Rockshox Debon Air 140 mm
Amortisseur Rockshox Revelation RT
140 mm Guidon Aluminium 31,8 mm/
720 mm Potence Aluminium 31,8 mm/
70 mm Commandes Shimano SLX 10V
Tige de selle Aluminium 31,6 mm/
350 mm Dérailleur AR Shimano XT 10 V
Freins AV/AR Sram DB5 200/180 mm
Roues Mach1 Karma Pneus Hutchinson
Toro 27,5 x 2,25 Tailles S, M, L, XL
Distributeur www.cycleurope.fr



Avec 140 mm de débattement, l'EM 22 s'affranchira des parcours les plus techniques!



Le Bosch CX avec batterie de 400 Wh équipe ce modèle.

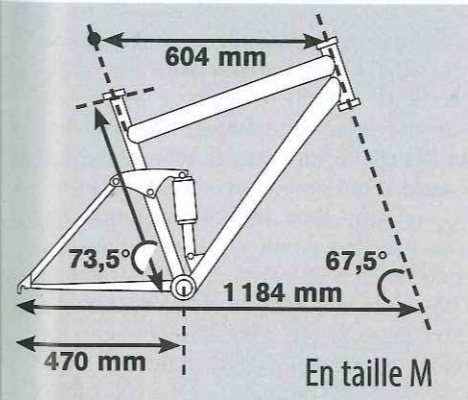

Bien vu, les disques de 200 mm à l'avant qui stoppent rapidement les 21 kg de l'engin!



Un détail, mais la préhension sur ces grips avec lock est très bonne.



La selle offre une assise large et confortable, idéale pour enquiller les kilomètres.



Sans tige télescopique, un serrage avec levier aurait été bienvenu.

POIDS	■	■	■	■	■	■	■
PRIX	■	■	■	■	■	■	■
STABILITÉ	■	■	■	■	■	■	■
MANIABILITÉ	■	■	■	■	■	■	■
CONFORT	■	■	■	■	■	■	■
PRÉSENTATION	■	■	■	■	■	■	■
FREINAGE	■	■	■	■	■	■	■
RENDEMENT	■	■	■	■	■	■	■
MOTRICITÉ	■	■	■	■	■	■	■
SUSPENSIONS	■	■	■	■	■	■	■

■ Bof ■ Moyen ■ Bien ■ Très bien ■ Parfait

Le look est sobre et efficace. Bien équipé et bien pensé niveau géométrie, l'EM22 devrait vite trouver son public.